

DM1-60.80.10-B4-Φ4.000

Перв. примен.

Справ. №

Подп. и дата

Инд. № дудл.

Взаминв.

Подп. и дата

Инд. № подл.

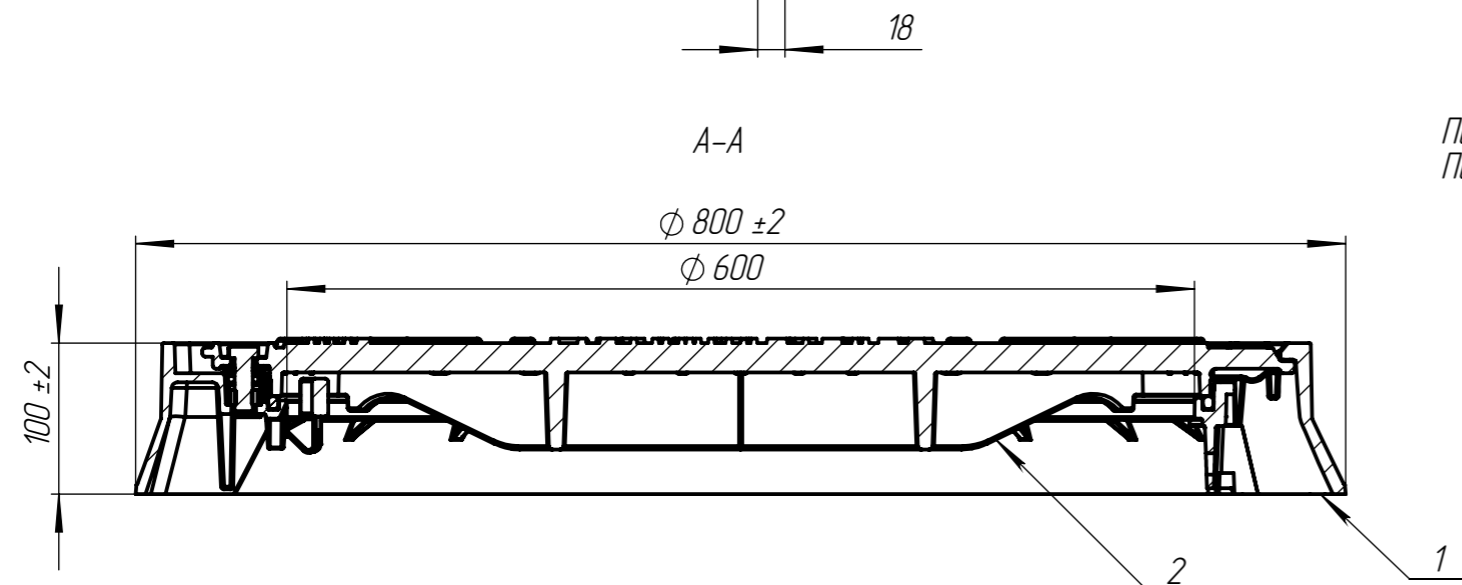
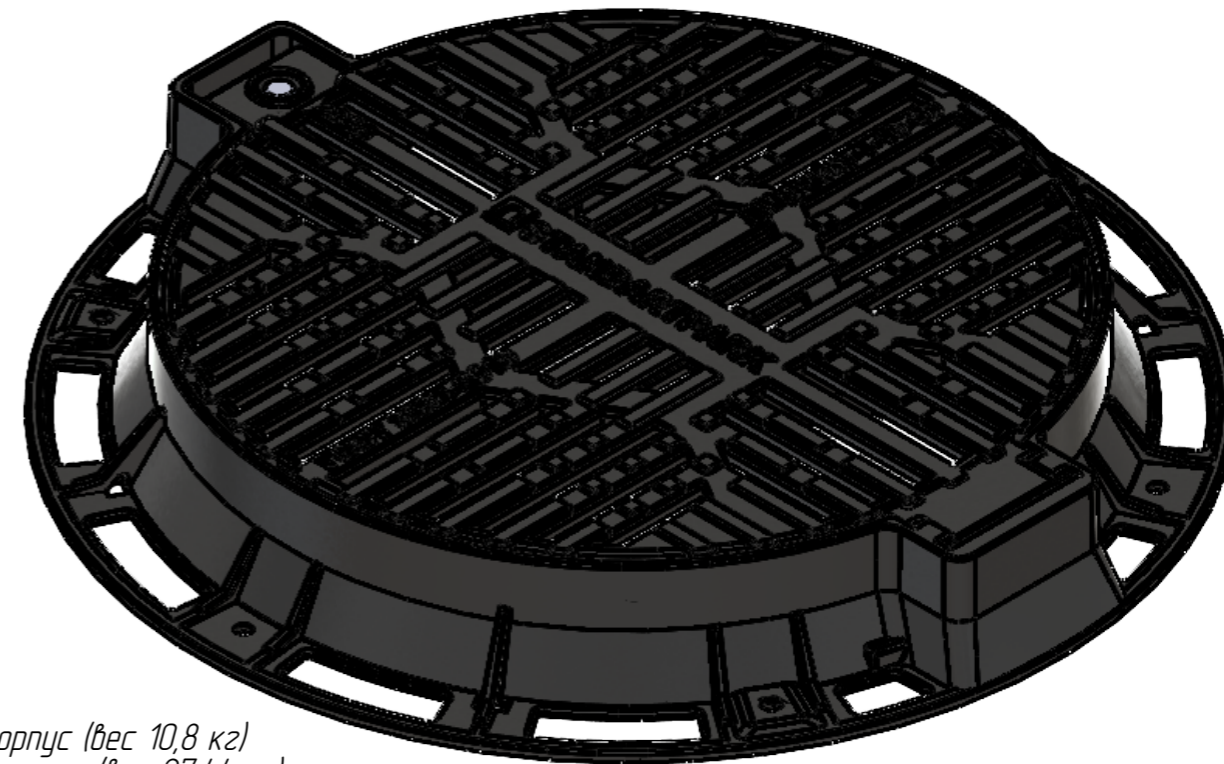
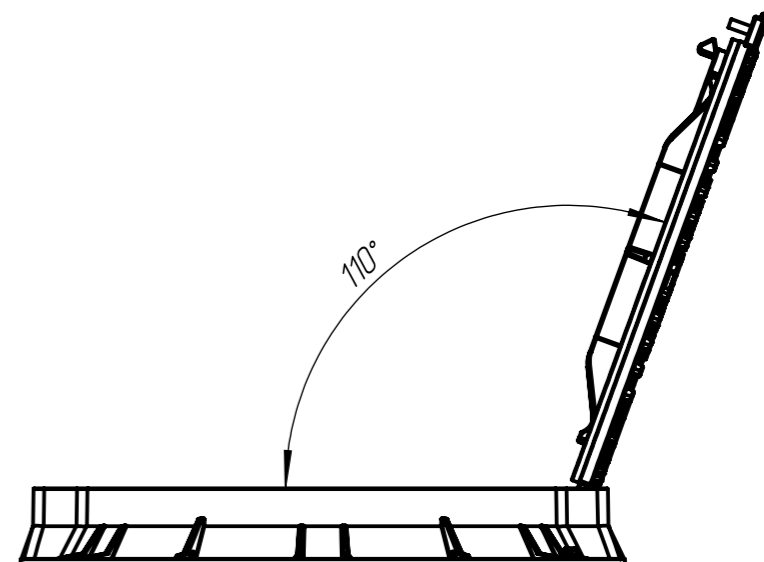
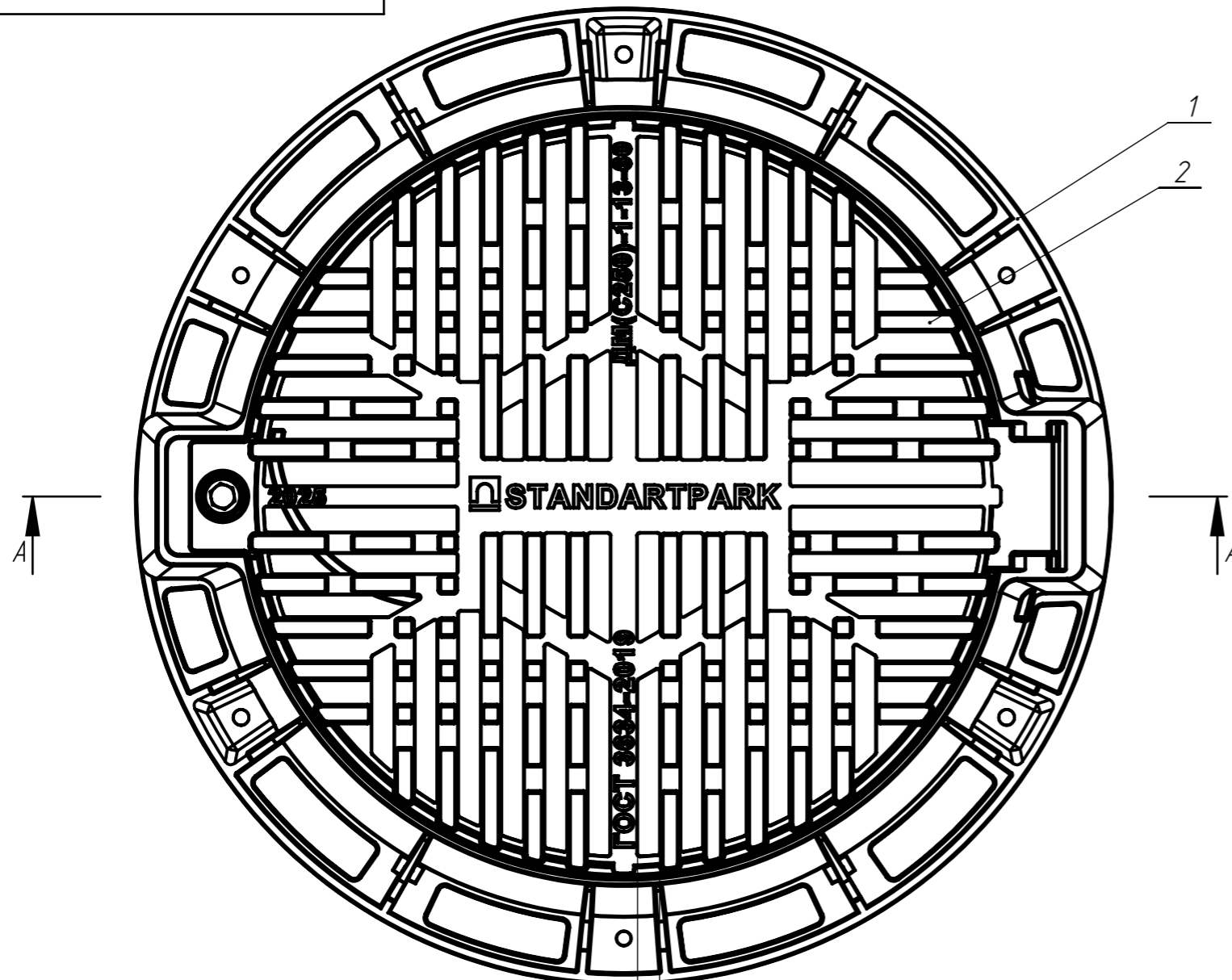

Поз. 1 – корпус (вес 10,8 кг)
Поз. 2 – крышка (вес 27,44 кг)

1. Согласно ГОСТ 26645–85 для отливки от 10 до 40 кг 9 класса точности отклонение от массы может составлять до 8%.
2. Проходной размер в свету составляет 600мм.
3. Площадь щелей составляет 1 101 см²

					DM1-60.80.10-B4-Φ4.000			Арм. 32158/10-45M
Изм	Лист	И документа	Подп.	Дата	Дождеприемник круглый тип DM1(C250) B4-50	Лит.	Масса	Масштаб
Разраб.	Вернигора			31.10.23			44.99	1:5
Пров.	Денисова					Лист	Листов 1	
Т. контр	Денисова							
И. контр					Чугун B4-50 ГОСТ 7295-83			
Утв.	Камышников							