

Перв. примен.

Справ. №

Подп. и дата

Изм. № дудл.

Взаминв

Подп. и дата

Изм. № подл.

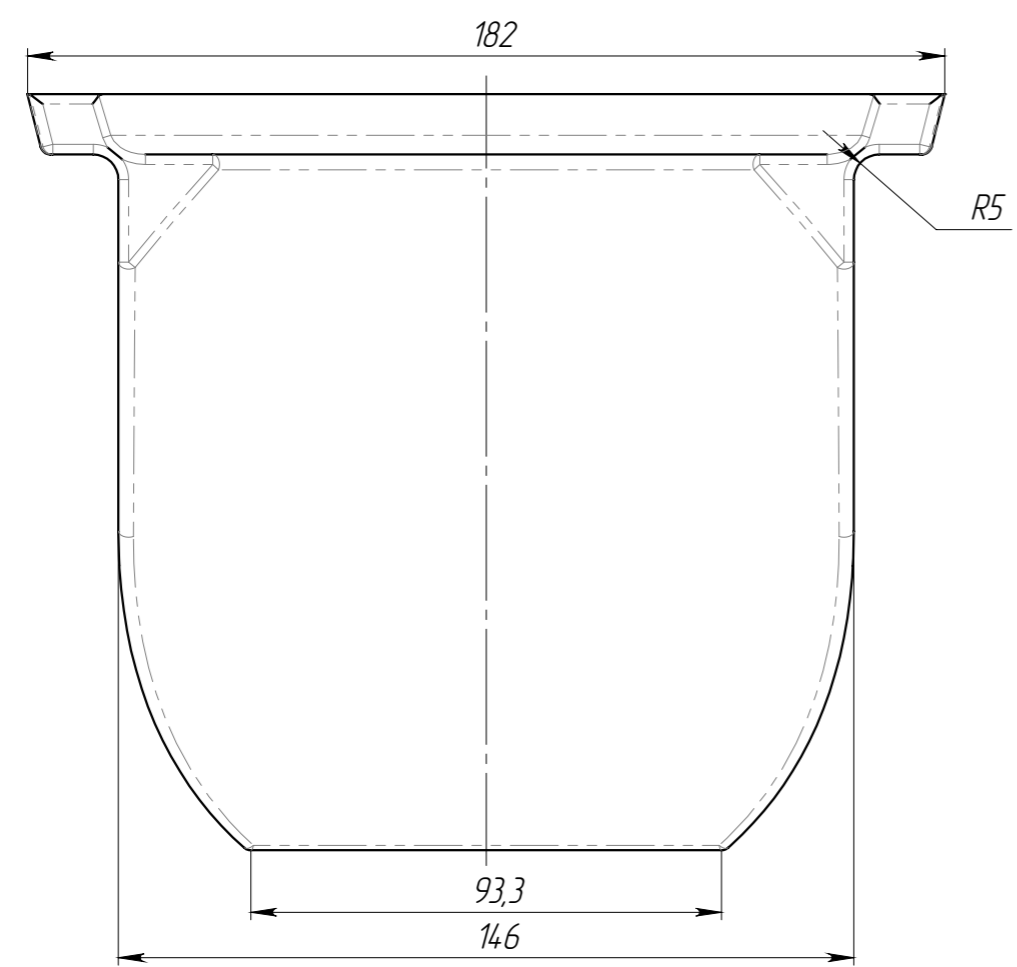
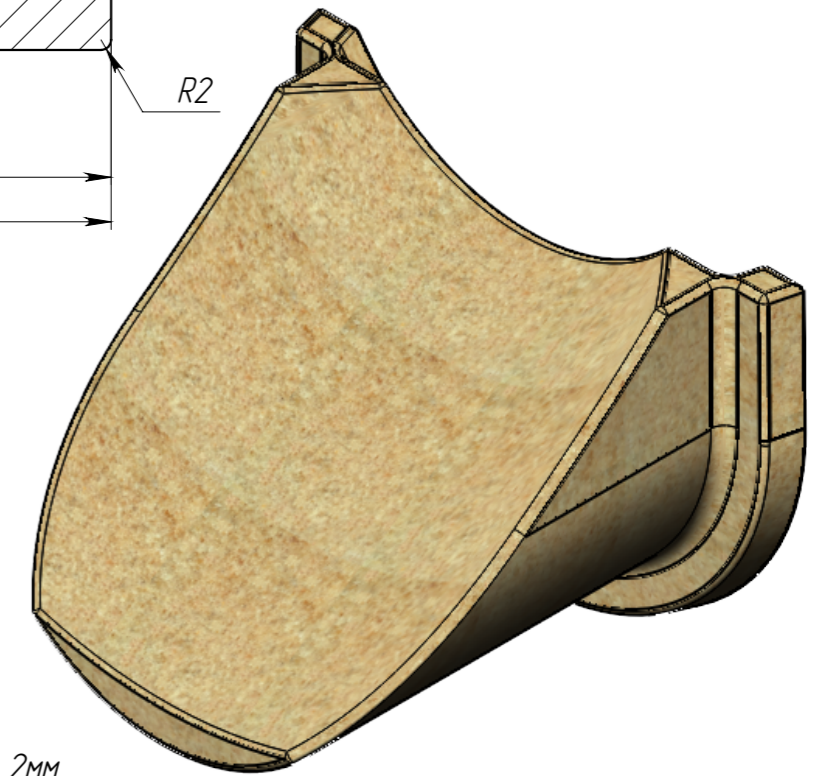
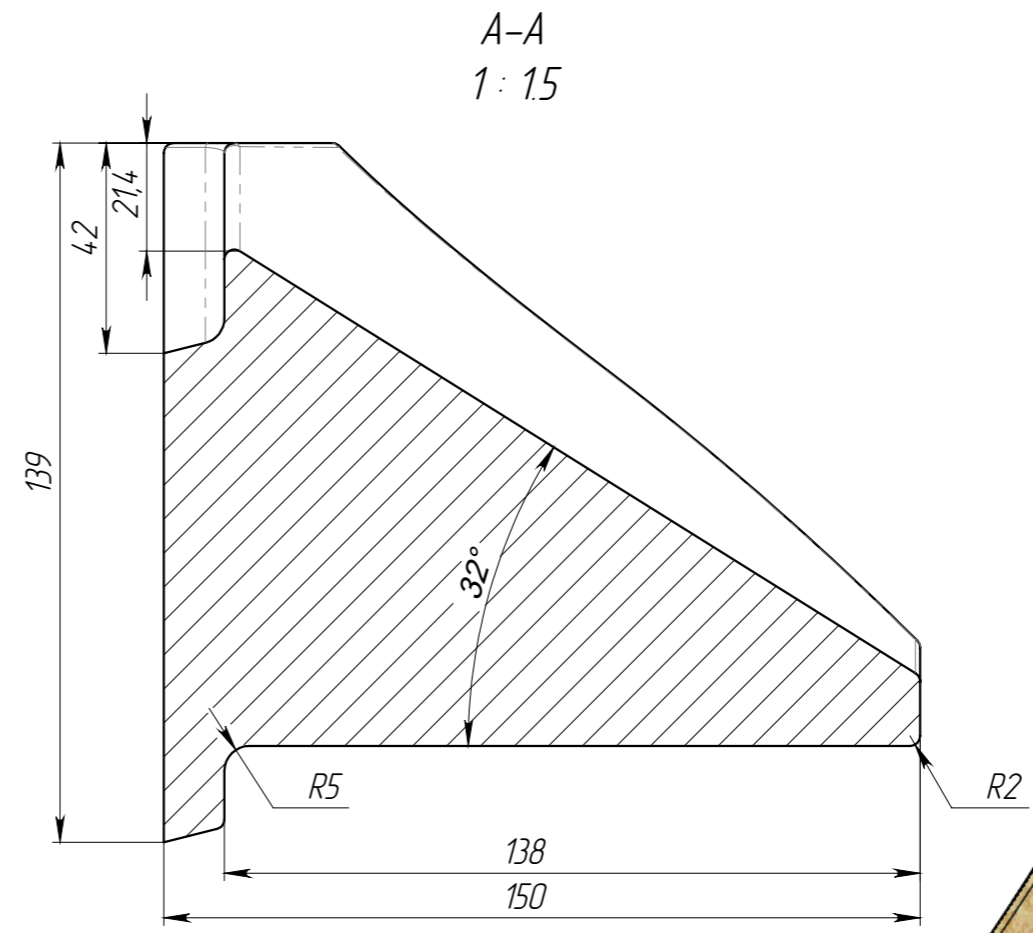
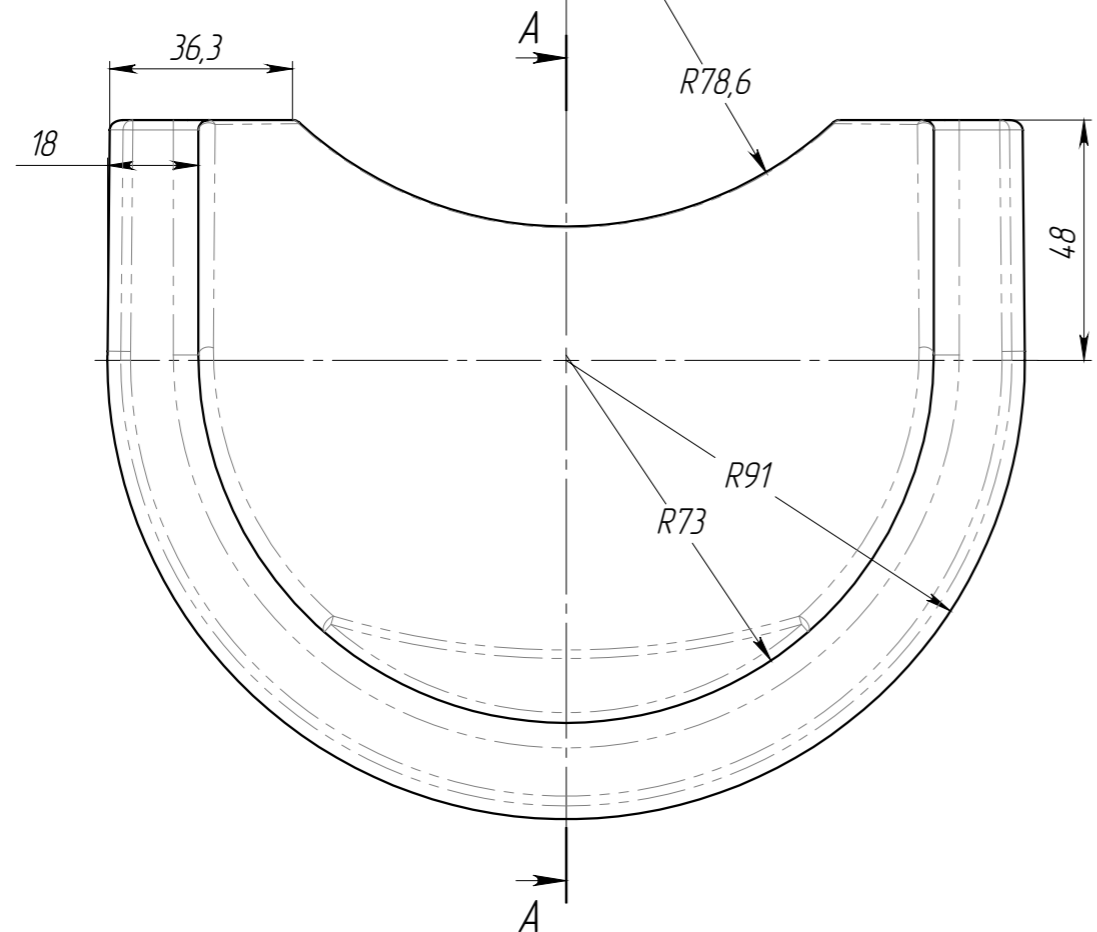

1. Размер неуказанных скруглений 2мм.
2. Допустимое отклонение фактической массы от номинальной может составлять до 8%;
3. Объем полимербетона - 0.001205 м.куб

					Арт. 67249-М		
					ПК-БМВ-15.21.41-П-П		
					Переходник каскадный полимербетонный		
Изм	Лист	№ документа	Подп.	Дата	Лит.	Масса	Масштаб
Разраб.		Бехтер В.		20.04.2022		2,47	1:2
Пров.		Сметанин А.					
Т. контр					Лист 1	Листов 1	
Н. контр							
Утв.							